



Gerador a Gasolina

6Kw

Generador a Gasolina • Générateur à Essence • Gasoline Generator



Manual de Instruções

Manuel de Instrucciones • Manuel d'Instructions • Instructions Manual

**LEIA ATENTAMENTE ESTE MANUAL!**

Obrigado por adquirir este produto, antes de o utilizar, leia atentamente este manual, certifique-se de que entende todas as instruções e advertências nele mencionadas. Guarde este manual para futuras consultas, o incumprimento das instruções aqui fornecidas poderá resultar num acidente com ferimentos graves ou morte.

**EM CASO DE DÚVIDA CONTACTE UM ESPECIALISTA!**

Caso não conheça o funcionamento deste produto e ou não tenha experiência suficiente para o usar, deve procurar ajuda junto de um especialista de forma a aprender a manusear o mesmo em segurança.

**NÃO ALTERE NEM FORCE ESTE PRODUTO!**

Não altere o moto triturador, nem force a sua utilização, utilize apenas para o fim que lhe é destinado, a marca rejeitará toda e qualquer responsabilidade por qualquer tipo de acidentes provocados pelo uso indevido deste produto e ou dos seus acessórios.

**MANTENHA FORA DO ALCANCE DE CRIANÇAS!**

Este produto não é adequado para ser usado por crianças e ou pessoas sem capacidade física ou psíquica para manusear o mesmo em segurança. Não é aconselhado que pessoas menores de 18 anos façam uso deste produto ou de qualquer um dos seus acessórios sem um adulto especializado a supervisionar. Alguns locais podem restringir a idade do utilizador.

**RESPEITE TODAS AS INSTRUÇÕES!**

Este manual destina-se apenas a alertar o utilizador para eventuais situações de perigo que possam surgir. Não despreze nenhuma das instruções aqui fornecidas, existem muitos fatores alheios ao fabricante que podem provocar um acidente, use o bom senso e caso ache necessário procure ajuda de um especialista.

**RECICLE ESTE PRODUTO!**

Não coloque este produto nem os seus acessórios no contentor do lixo. Ajude a preservar o meio ambiente, contacte as autoridades locais e pergunte pelos locais de reciclagem adequados no seu município.

**MANUTENÇÃO / REPARAÇÃO.**

Quando precisar de reparar este produto, certifique-se de que apenas um técnico especializado procede à sua reparação. Ao seguir este conselho estará a garantir que todas as peças colocadas são compatíveis e originais, prolongando assim a vida útil do seu produto.

**GARANTIA.**

A garantia é válida apenas para defeitos de fabrico, a marca rejeitará toda e qualquer responsabilidade nas reclamações em que seja detetado um uso indevido. Não force nem altere este produto. Apenas técnicos especializados e autorizados pela marca podem reparar este produto. A marca reserva-se ao direito de alterar este produto e ou qualquer um dos seus acessórios sem aviso prévio aos

**PERIGO DE INTOXICAÇÃO!**

O escape deste produto liberta um gás altamente tóxico, conhecido como monóxido de carbono, é um gás venenoso e pode ser fatal para o utilizador e para outras pessoas presentes no local onde esta a trabalhar.

- (1) Nunca trabalhe em locais fechados.
- (2) Nunca trabalhe perto de janelas e ou portas.
- (3) Antes de iniciar o motor do moto triturador certifique-se de que no local onde irá executar o trabalho existe ventilação suficiente.

**PERIGO DE FOGO / EXPLOÇÃO!**

Tenha especial atenção ao abastecer esta máquina, algumas partes desta máquina podem estar muito quentes, desligue sempre o motor antes de abastecer.

- (1) Mantenha o combustível afastados de chamas, faíscas e ou qualquer outras fontes de calor.
- (2) A gasolina é extremamente inflamável, o seu vapor pode provocar uma explosão.
- (3) Mantenha o combustível armazenado num local afastado do alcance das crianças.
- (4) Deve abastecer num local iluminado e ventilado.
- (5) A máquina deve estar desligada ao abastecer.
- (6) Desligue a máquina antes de reabastecer, espere que o motor arrefeça,
- (7) Se ao abastecer deixar cair combustível na máquina, limpe cuidadosamente com um pano seco, atenção às partes quentes da máquina, proteja-se.
- (8) Quando trabalhar em terrenos com inclinação não deve abastecer totalmente o depósito de combustível, abasteça apenas até meio de forma a evitar um derrame.
- (9) Nunca utilize o moto triturador em terrenos com inclinação superior a 10°.

**PERIGO DE QUEIMADURAS!**

Tenha especial atenção que algumas partes desta máquina podem estar muito quentes, se tocar acidentalmente numa destas partes poderá sofrer queimaduras muito graves.

- (1) Evite tocar no motor ou no sistema de escape, mantenha o seu corpo e as suas roupas totalmente afastados destas partes.
- (2) Depois de desligar a máquina deixe o motor e os seus componentes arrefecer.

**VERIFIQUE REGULARMENTE O NÍVEL DO ÓLEO.**

Verifique o nível do óleo antes de iniciar a máquina, se o nível do óleo estiver baixo poderá provocar sérios danos no motor do moto triturador.

- (1) De forma a preservar a vida útil do seu motor use sempre a embraiagem para mudar de velocidade.
- (2) Depois de ligar o motor, antes de iniciar o trabalho, deixe o motor trabalhar no vazio durante aproximadamente 5 minutos, no fim do trabalho, antes de desligar, faça exatamente o mesmo.
- (3) Nunca utilize o moto triturador em terrenos com inclinação superior a 10°, contudo deve avaliar a situação do terreno a trabalhar, este valor de inclinação é apenas uma referência para o utilizador.

**PRINCIPAIS COMPONENTES:**

Fig. 1

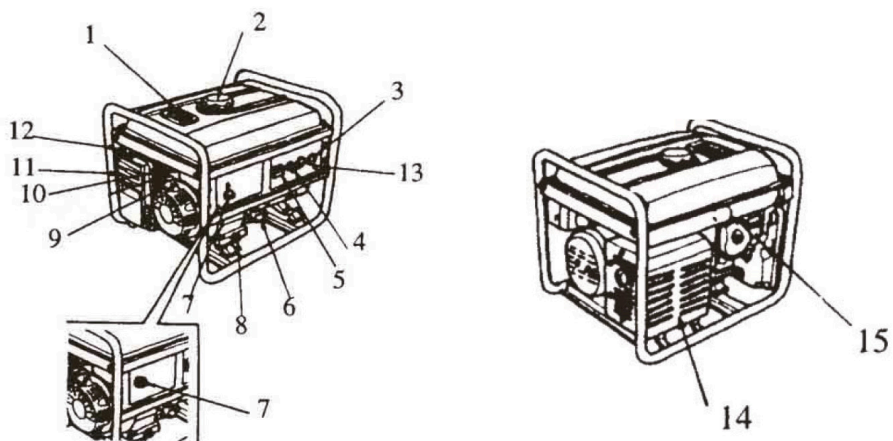

1	Indicador de Combustível
2	Tampa do Reservatório de Combustível
3	Tomada AC
4	Corta Corrente
5	Voltímetro
6	Vareta
7	Interruptor
8	Tampa de Drenagem

9	Cabo de Arranque
10	Interruptor de Combustível
11	Filtro de Ar
12	Alavanca do Afogador
13	Terminal
14	Silenciador
15	Vela de Ignição



CARACTERÍSTICAS DA MOTO-LAVADORA:

Potência:	230V
Frequência:	50Hz
Corrente:	26.1A
Potência Nominal:	6kW
Potência Máxima:	6.5kW
Fator de Potência:	1.0
RPM:	3000



ANTES DA OPERAÇÃO.

Realize a seguinte preparação antes da operação para garantir o funcionamento confiável do equipamento. Caso contrário, pode ocorrer dano ao equipamento e redução da sua vida útil.

NÍVEL DO ÓLEO DO MOTOR.

Pouco óleo é colocado no motor no momento da compra do equipamento. Antes de operar a unidade, encha com a quantidade adequada de óleo do motor do tipo correto. Recomenda-se o óleo do motor SAE10W-30 para uso geral e em todas as temperaturas. Outros óleos com diferentes viscosidades (como mostrado no gráfico) podem ser utilizados quando a temperatura média em sua região estiver dentro do intervalo indicado.

NOTA: Realize a verificação apenas quando a máquina estiver desligada e numa superfície nivelada.

Fig. 2

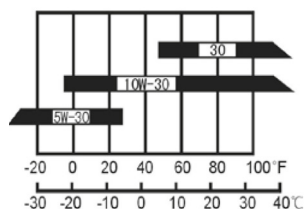

(1) Retire a tampa do reservatório de óleo e limpe a vareta de medição.

(2) Insira a vareta de medição no orifício do reservatório de óleo sem enroscar. Se o nível do óleo estiver abaixo da marca inferior da vareta, adicione óleo até a marca superior.

(3) Enrosque a tampa do reservatório de óleo e aperte com firmeza.

NÍVEL DE COMBUSTÍVEL.

Para garantir o desempenho adequado da máquina, recomenda-se adicionar gasolina e sem chumbo de 90 ou superior ao motor, seguindo os passos abaixo:

- (1) Coloque a unidade em uma superfície nivelada.
- (2) Remova a tampa do reservatório de combustível.
- (3) Verifique o nível de combustível e adicione, se necessário. Certifique-se de não encher até o topo.

ATENÇÃO! A expansão do combustível no reservatório pode resultar em derramamento, incêndio ou explosão. Não encha até ao topo de forma a deixar espaço para a expansão do combustível. Encha o combustível até ao filtro de combustível.

(4) Recoloque a tampa do reservatório de combustível e aperte bem.

ATENÇÃO! Não adicione uma mistura de gasolina e óleo de motor usada em motores de 2 tempos. Não use combustível velho ou deteriorado. Evite que materiais estranhos, como poeira, água, etc., entrem no reservatório. Drene o combustível do reservatório e do carburador se a unidade não for utilizada por longos períodos, pois a deterioração do combustível devido ao armazenamento prolongado pode dificultar o arranque do motor.

FILTRO DE AR.

(1) Remova a carcaça do filtro de ar.

Fig. 3

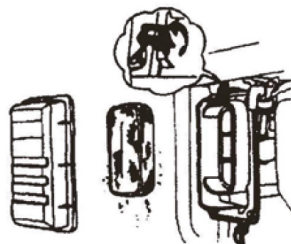

(2) Verifique o filtro de ar para verificar se está intacto e limpo. Se estiver danificado, substitua-o por um novo. Se estiver sujo, limpe-o seguindo os passos abaixo:

- a)** Lave o filtro com um solvente de limpeza adequado.
- b)** Deixe-o secar completamente.
- c)** Aplique algumas gotas de óleo de motor.
- d)** Remova o excesso de óleo, espremendo suavemente.

Fig. 4

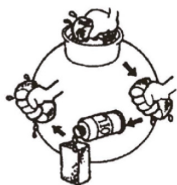

(3) Recoloque o filtro no lugar original, monte a tampa e fixe-a firmemente.

Fig. 5

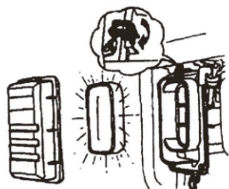

BATERIA (MODELOS COM ARRANQUE ELÉTRICO).

(1) Verifique a bateria e as portas de ligação.
(2) Verifique cada célula da bateria para confirmar se o nível do eletrólito está entre o nível superior e o nível inferior marcado na bateria.

Fig. 6

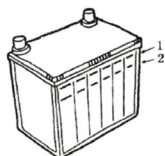

1. Nível Superior
2. Nível Inferior

(3) Verifique a densidade específica do eletrólito.



OPERAÇÃO.

NOTA! Antes de dar partida no motor, certifique-se de que todas as verificações pré-operacionais foram realizadas.

(1) Desligue todas as tomadas: Desligue todos os dispositivos das tomadas AC do gerador.
(2) Verifique o aterramento: Assegure-se de que a máquina esteja devidamente aterrada para evitar riscos elétricos.
(3) Verifique os níveis de óleo e combustível: Confirme que o nível de óleo do motor e o combustível estão adequados para a operação.

Fig. 7

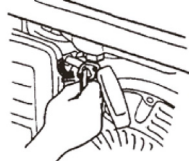

(4) Abra a válvula de combustível: Coloque o interruptor de combustível na posição "ON".
(5) Ajuste a alavanca do afogador: Defina a alavanca do afogador na posição "OFF".

NOTA! Não feche o afogador se o motor estiver quente.

Fig. 8

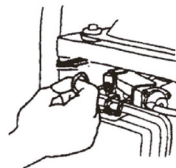

(4) Ligue a ignição: Coloque o interruptor de ignição na posição "ON".

Fig. 9

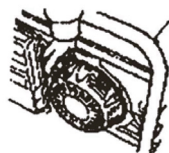

LIGAR O MOTOR (ARRANQUE MANUAL).

NOTA! Antes de dar partida no motor, certifique-se de que todas as verificações pré-operacionais foram realizadas.

- (1) Puxe o cabo de arranque suavemente até sentir resistência.
- (2) Puxe rapidamente para dar partida no motor.
- (3) Retorne o cabo lentamente para evitar danos ao sistema de partida.

NOTA! Se o motor não iniciar repita os passos mencionados anteriormente.

ATENÇÃO! Após o motor iniciar, liberte o cabo de arranque suavemente para evitar lesões pessoais ou danos ao equipamento devido ao retorno brusco.

- (4) Defina a alavanca do afogador para a posição "ON".

Fig. 10

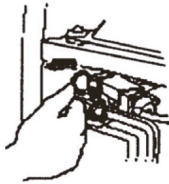
**LIGAR O MOTOR (ARRANQUE ELÉTRICO).**

NOTA! Antes de dar partida no motor, certifique-se de que todas as verificações pré-operacionais foram realizadas.

ATENÇÃO! Ácido sulfúrico líquido e venenoso no interior da bateria. Incliná-lo com a bateria pode resultar em vazamento de ácido sulfúrico.

PERIGO! Se o motor não for utilizado por um longo período, desligue o polo positivo da bateria e envolva o polo com fita isolante.

- (1) Coloque o interruptor na posição "START" durante 2-3 segundos.

NOTA! Se o motor não arrancar no espaço de 10 segundos, solte a chave durante 10 segundos e repita a operação anterior para evitar falta de energia.

OPERAÇÃO CORRETA.

PERIGO! Choque Elétrico. A falta de aterramento adequado do gerador pode resultar em eletrocussão.

- (1) Mantenha o gerador devidamente apoiado para evitar riscos de eletrocussão.
- (2) Consulte os dados de referência sobre a potência nominal e a forma de calcular a potência de partida do aparelhos elétricos que serão conectados ao gerador.
- (3) Se houver duas ou mais cargas a necessitar de fornecimento de energia do gerador, conecte-as uma por uma, começando pela de maior corrente de partida, seguida pela segunda maior, e assim por diante, até a de menor corrente.

PARAR O MOTOR.

NOTA! Para desligar o gerador de forma segura, siga os seguintes procedimentos:

- (1) Em caso de emergência coloque o interruptor na posição "Off" para parar imediatamente.
- (2) Desligue o disjuntor de AC e desconecte todos os dispositivos conectados ao gerador.

Fig. 11



- (3) Permita que o gerador opere sem carga por alguns minutos para arrefecer adequadamente.

- (4) Coloque o interruptor de ignição na posição OFF.

Fig. 12

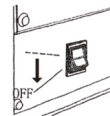

- (5) Defina a válvula de combustível na posição OFF.

Fig. 13

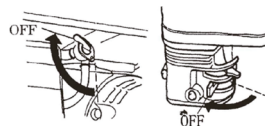

PERIGO! Evite tocar em componentes aquecidos antes que o gerador arrefeça completamente para prevenir queimaduras.

ATENÇÃO! O armazenamento de combustível no gerador, quando este não for utilizado por longos períodos, pode dificultar a partida. Recomenda-se drenar o combustível antes de períodos prolongados de inatividade.



SUBSTITUIR O ÓLEO DE MOTOR.

NOTA! Para garantir a fluidez adequada do óleo, drene-o completamente antes que o motor arrefeça totalmente.

- (1) Desenrosque e retire a vareta de óleo.
- (2) Desrosque o bujão de drenagem e drene o óleo do motor do cárter.
- (3) Recoloque o bujão de drenagem.
- (4) Adicione óleo até o nível superior indicado na vareta.

Óleo de motor recomendado: Óleo para motores a gasolina de 4 tempos — Classe de óleo de motor SE, SF da classificação API ou óleo equivalente à Classe SG com viscosidade SAE 10W-30.

- (5) Recoloque a vareta de óleo na sua posição original.

ATENÇÃO: Por favor, descarte o óleo usado em um recipiente específico. Não despeje no solo.



MANUTENÇÃO DA VELA DE IGNIÇÃO.

- (1) Desconecte o conector da vela de ignição e a própria vela.
- (2) Limpe a sujeira ao redor da vela de ignição.
- (3) Remova a vela de ignição usando uma ferramenta especial.

Fig. 14

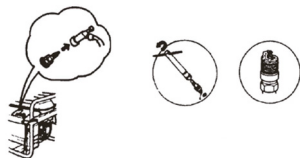

- (4) Verifique a vela de ignição: Substitua a vela caso o isolador esteja quebrado. Remova o acúmulo de carbono ao redor da vela com uma escova de metal.

- (5) Verifique o intervalo da vela de ignição: A folga deve estar entre 0,7–0,8 mm. Ajuste, se necessário.

Fig. 15



- (6) Reinstale a vela de ignição e o conector de forma segura.

AVISO! Para uma vela nova: Aperte meia volta após a compressão da anilha. Para uma vela usada: Aperte apenas um quarto de volta.

AVISO! Escolha o valor de calor adequado para a vela de ignição. Sempre use o modelo e tipo recomendados ou equivalentes.

MANUTENÇÃO DO COPO DO FILTRO DE COMBUSTÍVEL.

- (1) Coloque o interruptor de combustível na posição OFF. Desmonte o copo do filtro de combustível e a malha.
- (2) Limpe o copo do filtro de combustível e a malha.

Fig. 16



- (3) Reinstale o copo do filtro de combustível e a malha na sua posição original.

Fig. 17



SUBSTITUIR A BATERIA.

Se a sua unidade puder ser iniciada com o arranque manual, mas não com o arranque elétrico, ligue a unidade com o arranque manual e deixe-a funcionar durante 20 minutos para carregar a bateria. Se a unidade ainda não arrancar com o arranque elétrico, substitua a bateria da seguinte forma:

- (1) Desligue os polos positivo e negativo da bateria com os respetivos fios.
- (2) Remova a placa de fixação da bateria.
- (3) Instale uma nova bateria e a respetiva placa de fixação.
- (4) Ligue os fios correspondentes aos polos positivo e negativo.



ARMAZENAMENTO E TRANSPORTE.

(1) Desligue o interruptor de combustível e o interruptor de ignição para evitar vazamento de combustível durante o transporte. Vapores de gasolina e vazamentos podem ser facilmente inflamáveis.

AVISO! Deixe o equipamento esfriar antes do armazenamento e/ou transporte para evitar queimaduras ao tocar acidentalmente nas superfícies quentes do motor. Certifique-se de que o equipamento não caia durante o transporte. Não coloque objetos pesados sobre o equipamento.

(2) O local de armazenamento deve ser seco e limpo.

CALENDÁRIO DE MANUTENÇÃO DO MOTOR

Frequência	Sempre	A cada mês ou a cada 20h	A cada 3 meses ou a cada 50h	A cada 6 meses ou a cada 100h	A cada 12 meses ou a cada 300h
Verificar Óleo de Motor	✓				
Substituir Óleo de Motor		✓		✓	
Verificar Filtro de Ar	✓				
Lavar Filtro de Ar			✓		
Carçaça Filtro de Óleo				✓	
Nível da bateria do eletrólito	✓				
Vela de Ignição				✓	
Verificar e Ajustar Folga da Válvula					✓
Lavar a Tampa do Cilindro					✓
Lavar o Reservatório do Combustível	Substituir a cada 3 anos.				
Bateria	Substituir caso necessário.				



www.serfer.pt

Rua das Fontainhas nº 574
Z.I. Airães, 4650-093 Felgueiras

Importado & distribuído por:
José da Silveira Ribeiro & Filhos, Lda.

